



بنیاد علمی آموزشی

دفترچه سؤال

آزمون «۱۸ آبان ۱۴۰۳»

## دفترچه اختصاصی منحصرأ زبان

تعداد کل سؤالات: ۷۰ زمان پاسخ‌گویی: ۱۰۵ دقیقه

نام درس	تعداد سؤال	شماره سؤال	شماره صفحه	زمان پاسخ‌گویی
زبان انگلیسی تفصیلی	۷۰	۱-۷۰	۳-۸	۱۰۵ دقیقه

بر اساس تکنیک ضربدر و منجا، کنار سؤالاتی که شک‌دار یا وقتگیر هستند، علامت (X) و کنار سؤالاتی که بلد نیستید، علامت (—) بگذارید و ظرف مدت ۹۰ دقیقه به سایر سؤالات پاسخ دهید. ۱۵ دقیقه پایانی را به بررسی سؤالات (Xدار) و سپس (—دار) بپردازید.

نام مبحث	گرامر	واژگان	ترتیب اجزای جمله	مکالمه	کلوزتست	درک مطلب	جمع کل
تعداد سؤالات	۱۵	۲۰	۵	۵	۱۰	۱۵	۷۰
هدف‌گذاری تعداد پاسخ‌های درست شما در این آزمون	<input type="radio"/>	<input type="radio"/>	<input type="radio"/>	<input type="radio"/>	<input type="radio"/>	<input type="radio"/>	<input type="radio"/>

بنیاد علمی آموزشی قلم‌چی «وقف عام»

دفتر مرکزی: خیابان انقلاب بین صبا و فلسطین - پلاک ۹۲۳ - تلفن: ۰۲۱-۸۴۵۱

«تمام دارایی‌ها و درآمدهای بنیاد علمی آموزشی قلم‌چی وقف عام است بر گسترش دانش و آموزش»



# پدید آورندگان

## آزمون منحصرأً زبان

### ۱۸ آبان ماه ۱۴۰۳

طراحان

نام طراحان	نام درس
رحمت‌اله استیری، عقیل محمدی‌روش، مهرداد اولیایی، محمدحسین مرتضوی، محسن رحیمی، آرمین رحمانی، سیدمهدی خیازی، محمد مهدی حسنی‌راد، بیتا قربان‌پور، محمد مهدی دغلاوی، امیرحسین هاشمی، فرزین حیدری، سالار قنبرزاده، امیرحسین میرزایی، ارغوان مقامیان‌زاده، امیرمهدی عالی، سامان بیغرض، حسین امیری	زبان تخصصی

گزینشگران و ویراستاران

نام درس	زبان انگلیسی تخصصی
گزینشگر و مسئول درس	رحمت‌اله استیری
ویراستاران	فاطمه نقدی، عقیل محمدی‌روش، هلیا حسینی‌نژاد

گروه فنی و تولید

مدیر گروه	محدثه مرآتی
مسئول دفترچه	معصومه شاعری
مستندسازی و مطابقت با مصوبات	مدیر: معیا اصغری مسئول دفترچه: سوگند بیگلری، مسئول درس: سپهر اشتیاقی
حروف‌نگاری و صفحه‌آرایی	زهرا تاجیک
ناظر چاپ	حمید عباسی

«برای دریافت اخبار گروه زبان، ویژگی‌های هر آزمون و مطالب درسی به کانال منحصرأً زبان کانون بپیوندید.»

تلگرام: @kanoonir\_zaban

**Part A: Grammar**

**Directions:** Questions 1-15 are incomplete sentences. Beneath each sentence you will see four words or phrases marked (1), (2), (3), and (4). Choose the one word or phrase that best completes the sentence. Then mark the correct choice on your answer sheet.

- 1-We ... patiently for Nancy for the last two hours, hoping she would arrive soon, but she still hasn't shown up or contacted us.  
1) had waited                      2) waited                      3) have been waiting                      4) are waiting
- 2-Please don't call me at nine because I won't be home. I ... at the library for a few hours, focusing on my upcoming exam. I'll be back later tonight.  
1) am going to be studying                      2) will have studied  
3) was studying                      4) have studied
- 3-My wife has an important appointment with her doctor. She ... Dr. North next Tuesday afternoon for a follow-up consultation to discuss her recent test results and treatment options.  
1) will see                      2) is seeing                      3) gonna see                      4) has been seeing
- 4-... surprised me the most was how quickly the weather changed, transforming a sunny morning into a stormy afternoon within just a few hours.  
1) Where                      2) How                      3) Whatsoever                      4) What
- 5-Those college students, Turram and Mark, ..., each taking responsibility for different tasks.  
1) were organized themselves into groups                      2) themselves organized into groups  
3) organized themselves into groups                      4) themselves have organized into groups
- 6- ... the course of domestic conflict, John, the elder brother, was the one trying to calm his family and, surprisingly, he always succeeded.  
1) On                      2) In                      3) At                      4) With
- 7-It is reasonable to expect to be stuck in a traffic jam for hours after an accident happens, ... car crashes reduce the speed of cars.  
1) and                      2) because of                      3) for                      4) while
- 8-People are generally put off by driving here because they are accustomed ... driving in sunny conditions.  
1) with                      2) to                      3) in                      4) on
- 9-The presentation Sam's brother gave at the meeting went smoothly; ..., the audience seemed utterly disinterested.  
1) accordingly                      2) but                      3) although                      4) nonetheless
- 10-I remember going on vacation to Venice, and there were many restaurants that sold fish, but I just hate ... of any kind and can't stand the sight of it.  
1) the fish                      2) a fish                      3) fish                      4) some fish
- 11-The research findings, ... in a leading journal, have sparked significant interest in the academic community.  
1) which was published                      2) publishing  
3) published                      4) to publish
- 12-The conference speaker, ... I owe much of my success, inspired me with innovative ideas that I later implemented in my projects.  
1) to whom                      2) whose                      3) of which                      4) whom
- 13-The implementation of sustainable practices in our operations has reduced costs, ... invest more in community initiatives.  
1) which allows to us                      2) allowing us to  
3) that allowed us to                      4) which are allowed us to
- 14-The designer ... visionary concepts have won multiple accolades is launching a collaborative project with local artists.  
1) whom his                      2) that                      3) that her                      4) whose
- 15-The annual conference will take place in a renowned venue ... industry leaders gather to share knowledge and best practices.  
1) on which                      2) where                      3) that                      4) in where

**Part B: Vocabulary**

**Directions:** Questions 16-35 are incomplete sentences. Beneath each sentence you will see four words or phrases marked (1), (2), (3), and (4). Choose the one word or phrase that best completes the sentence. Then mark the correct choice on your answer sheet.

- 16-Even though you're only sixteen, you're incredibly mature ... your age, handling challenges with a wisdom beyond your years.  
 1) of                                  2) for                                  3) at                                  4) out
- 17-She gave the wrong directions, but it was a/an ... mistake, and she quickly apologized when she realized the error.  
 1) honest                                  2) costly                                  3) disastrous                                  4) grave
- 18-The enemy forces managed to ... through our defense lines, creating a significant breach that threatened to compromise our entire position.  
 1) get                                  2) break                                  3) see                                  4) pull
- 19-As Charles Dickens once wrote, "Have a heart that never hardens, a/an ... that never tires, and a touch that never hurts."  
 1) temper                                  2) irritability                                  3) aggression                                  4) despair
- 20-They transformed the candidate into a public person and thereby proved him ... and influential.  
 1) insignificant                                  2) eloquent                                  3) eminent                                  4) grumpy
- 21-While people in America often choose names for their children based on the popularity of the word, copying someone else's exact name is often ... in Chinese culture.  
 1) called off                                  2) dwelt upon                                  3) set off                                  4) frowned upon
- 22-Some aboriginal people used to believe that the eclipse is in fact an amorous ... between the sun and the moon.  
 1) debate                                  2) perception                                  3) inquiry                                  4) encounter
- 23-The artist used her gift to help ... light on the mystical arts, but when it came to her own personal tragedy, she was unable to put the clues together.  
 1) spread                                  2) shed                                  3) spare                                  4) put
- 24-The book is reasonably affordable and provides a general enough background on analogy to make it a ... addition to any bookshelf.  
 1) mediocre                                  2) worthwhile                                  3) steady                                  4) vast
- 25-Teachers have to learn to ... between behavior problems associated with learning difficulties and behavior problems linked to something else.  
 1) choose                                  2) discriminate                                  3) distinguish                                  4) judge
- 26-The instructions for video games are often so obscure that it is much easier to learn how to play through trial and ... than by reading the instruction manual.  
 1) mistake                                  2) error                                  3) fault                                  4) flaw
- 27- *The Instruments of Darkness* is a ... well researched book, and one of its strengths is its wealth of fascinating illustrations.  
 1) symbolically                                  2) skeptically                                  3) phenomenally                                  4) reluctantly
- 28-According to many researches, the whole purpose of emotion is to provide the ... and punishments required for a learning process to occur.  
 1) rewards                                  2) experiences                                  3) returns                                  4) gifts
- 29-Computers are a real luxury in some parts of the world, though they seem very ... in Germany.  
 1) mobile                                  2) commonplace                                  3) invasive                                  4) fair
- 30-The experimental medical treatment, although holding the promise of a breakthrough in the fight against the deadly disease, ... potential risks to patients' well-being.  
 1) overcomes                                  2) exaggerates                                  3) poses                                  4) donates
- 31-The hotel, which opened in 1701, ... host to the VIP guests of the fest and special social occasions.  
 1) plays                                  2) grants                                  3) founds                                  4) brings
- 32-There are many people with physical disabilities who use a wheelchair or are unable to communicate with the outside world, but ... attention nonetheless.  
 1) devote                                  2) crave                                  3) rivet                                  4) divert
- 33-The news we hear causes us to ... into a defensive posture, drawing our mental and spiritual focus inward.  
 1) horse around                                  2) mull over                                  3) shrink back                                  4) jumble up
- 34-If the Executive Director is absent or ..., the decisions related to the deployment of the teams shall be taken by the Deputy Executive Director.  
 1) indisposed                                  2) content                                  3) rueful                                  4) tense
- 35-The toughness of the foliage and the ... of carnivorous plants are further evidence of a scarcity of nutrients.  
 1) rationale                                  2) plethora                                  3) coercion                                  4) indictment

**Part C: Sentence Structure**

**Directions:** Choose the sentence with the best word order for each of the following series. Then mark the correct choice on your answer sheet.

36-

- 1) In addition to challenging technical problems, the application of service robots which in real-life situations require to address intriguing issues concerning interactions with humans.
- 2) In addition to challenging technical problems, the application of service robots in real-life situations is required to address intriguing issues in concern with their human interactions.
- 3) In addition to challenging technical problems, the application of service robots in real-life situations requires to address intriguing issues concerning their interactions with humans.
- 4) In addition to challenging technical problems, the application of service robots in real-life situations that requires addressing intriguing concerned issues with human interactions.

37-

- 1) Being an American writer, J.D. Salinger's novel "The Catcher in the Rye" won critical acclaim and devoted admirers who especially were among the post-World War II generation.
- 2) J.D. Salinger was an American writer whose novel "The Catcher in the Rye" won critical acclaim and devoted admirers, especially among the post-World War II generation.
- 3) Being an American writer, J.D. Salinger, whose novel "The Catcher in the Rye" won critical acclaim and devoted admirers, especially among the post-World War II generation.
- 4) America's writer, J.D. Salinger's novel "The Catcher in the Rye" which were especially among the post-World War II generation, won critical acclaim and devoted admirers.

38-

- 1) Unlike planets orbiting the Sun, electrons cannot be at any arbitrary distance from the nucleus; their existence possible in allowed orbits only, certain specific locations.
- 2) Unlike planets orbiting the Sun, allowed orbits are the only specific locations for certain electrons to exist; they cannot be arbitrary from the nucleus at any distance.
- 3) Unlike planets orbiting the Sun, electrons cannot be at any arbitrary distance from the nucleus; they can exist only in certain specific locations called allowed orbits.
- 4) Unlike planets orbiting the Sun, electrons at any distance from the nucleus cannot be arbitrary; they can only exist in allowed orbits, certainly specific locations.

39-

- 1) If you should decide to join us for dinner, we would be happy to accommodate your dietary preferences that we noted carefully.
- 2) Should you decide to join us for dinner, we will be happy to accommodate your dietary preferences, which we have noted carefully.
- 3) If you have decided to join us for dinner, we should have been happy to accommodating your dietary preferences which we will have noted carefully.
- 4) Had you decided to join us for dinner, we've been happy to accommodating your dietary preferences, that we had noted carefully.

40-

- 1) While technology has greatly enhanced our ability to communicate instantly across vast distances, it has also diminished the quality of our face-to-face interactions, which are essential for building meaningful relationships.
- 2) Technology, while greatly enhancing our ability to communicate instantly across vast distances, it has also diminished the quality of our face-to-face interactions that is essential of building meaningful relationships.
- 3) Enhancing our ability to communicate across vast distances instantly, technology has also diminished the quality of our interactions face-to-face, which are essential of building relationships that are meaningful.
- 4) To communicate instantly while technology has greatly enhanced our ability, it has also diminished the quality of our interactions face-to-face across vast distances which would be essential for building meaningful relationships.

**Part D: Language Function**

**Directions:** Read the following conversations between two people and answer the questions about the conversations by choosing one of the choices (1), (2), (3), or (4). Then mark the correct choice on your answer sheet.

**A:** Hey Laura! How's it going?

**B:** Hey David, doing well! What's on your mind?

**A:** We really need to ...(41)... with this product launch if we want to stay ahead of the competition.

**B:** I agree. If we improve both quality and marketing, we can ...(42)... up a lot of business.

**A:** Exactly. These clients are our ...(43)... . Without them, we're in trouble.

**B:** Let's focus on delivering something exceptional and get the team on board.

41- 1) put the cart before the horse

2) hit the ceiling

3) grease the wheels

4) raise the bar

42- 1) break

2) drum

3) beat

4) split

43- 1) kith and kin

2) odds and ends

3) bread and butter

4) pride and joy

- A: Hey Lisa, do you have a ...(44)... estimate of how much the new project will cost?  
 B: Yeah, I'd say around \$10,000, but that's just an approximation for now.  
 A: That sounds doable. But what if we need more flexibility with the budget?  
 B: Don't count on it. The finance team won't ...(45)... an inch—they're pretty strict with the numbers.
- 44- 1) smooth                                      2) rough                                      3) tidy                                      4) similar  
 45- 1) stir    2) push                                      3) bend                                      4) budge

**Part E: Cloze Test**

**Directions:** Read the following passage and decide which choice (1), (2), (3), or (4) best fits each space. Then mark the correct choice on your answer sheet.

As we progress into the era of digital communication, the impact of social media platforms on public discourse has become increasingly profound. These platforms, ...(46)... for personal interaction, have evolved into powerful tools for information dissemination and public engagement. However, the implications of this shift are ...(47)... . Many individuals, particularly those in the fields of communication and sociology, ...(48)... concern that the rapid spread of misinformation and the phenomenon of echo chambers ...(49)... public perception and hinder constructive dialogue.

Despite these challenges, some researchers argue that social media offers ...(50)... opportunities for grassroots movements and civic participation, facilitating the mobilization of communities around critical social issues. Notably, the integration of algorithms that tailor content to users' preferences ...(51)... of the engagement that these platforms foster. While there are significant advantages in terms of reach and immediacy, the reliance on algorithmic curation often results in a narrow lens ...(52)... users view complex societal issues.

In summary, ...(53)... the landscape of public discourse, it also presents considerable challenges that ...(54)... careful examination. As scholars and practitioners navigate this digital terrain, it is crucial to balance the benefits of connectivity with the need for critical engagement and media ...(55)...

- 46- 1) design initially                                      2) initially designed  
 3) were initially designed                                      4) to be designed initially
- 47- 1) multifaceted                                      2) superficial                                      3) innocent                                      4) frugal
- 48- 1) ease    2) express                                      3) dismiss                                      4) allay
- 49- 1) distorting                                      2) to distort                                      3) and distort                                      4) can distort
- 50- 1) populous    2) worthless                                      3) unprecedented                                      4) trivial
- 51- 1) raises questions about the authenticity                                      2) about raising the authentic questions  
 3) raising authenticity about the questions                                      4) have raised questions about the authenticity
- 52- 1) which    2) through which                                      3) that their                                      4) what
- 53- 1) the social media transformation of                                      2) social media have transformed  
 3) while social media has transformed                                      4) due to social media has transformed
- 54- 1) conduct    2) investigate                                      3) warrant                                      4) reveal
- 55- 1) attention    2) pundit                                      3) empire                                      4) literacy

**Part F: Reading Comprehension**

**Directions:** In this part of the test, you will read three passages. Each passage is followed by some questions. Answer the questions about the passages by choosing the best choice (1), (2), (3), or (4). Then mark the correct choice on your answer sheet.

**PASSAGE I:**

Mass transportation revised the social and economic fabric of the American cities in three fundamental ways. It catalyzed physical expansion, sorted out people and land uses, and accelerated the inherent instability of urban life. By opening vast areas of unoccupied land for residential expansion, omnibuses, horse railways, commuter trains, and electric trolleys pulled settled regions outward two to four times farther from city centers than they were in the pre-modern era. In 1850, for example, the borders of Boston lay scarcely two miles from the old business district; by the turn of the century, the radius extended to ten miles. Now, those who could afford it could live far removed from the old city center and still commute there for work, shopping, and entertainment. The new accessibility of land around the periphery of almost every major city sparked an explosion of real estate development and fueled what we now know as urban sprawl. Between 1890 and 1920, for example, some 250,000 new residential lots were recorded within the borders of Chicago, most of them located in outlying areas. Over the same period, another 550,000 were plotted outside the city limits but within the metropolitan area. Anxious to take advantage of the possibilities of commuting, real estate developers added 800,000 potential building sites to the Chicago region in just thirty years—lots that could have housed five to six million people.

Of course, many were never occupied; there was always a huge surplus of subdivided but vacant land around Chicago and other cities. These excesses underscore a feature of residential expansion related to the growth of mass transportation: urban sprawl was essentially unplanned. It was carried out by thousands of small investors who paid little heed to coordinated land use or to future land users. Those who purchased and prepared land for residential purposes, particularly land near or outside city borders where transit lines and middle-class inhabitants were anticipated, did so to create demand as much as to respond to it. Chicago is a prime example of this process. Real estate subdivision there proceeded much faster than population growth.

**56- With which of the following subjects is the passage mainly concerned?**

- 1) Types of mass transportation.
- 2) Instability of urban life.
- 3) How supply and demand determine land use.
- 4) The effects of mass transportation on urban expansion.

**57- The author mentions all of the following as effects of mass transportation on cities EXCEPT ... .**

- 1) growth in city urban areas
- 2) increasing standards of living
- 3) changes in life in the inner city
- 4) separation of commercial and residential districts

**58- Why does the author mention both Boston and Chicago?**

- 1) To demonstrate positive and negative effects of growth.
- 2) To show that mass transit changed many cities.
- 3) To exemplify cities with and without mass transportation.
- 4) To contrast their rates of growth.

**59- The word "many" in paragraph 2 refers to ... .**

- 1) people
- 2) lots
- 3) years
- 4) developers

**60- According to the passage, what was one disadvantage of residential expansion?**

- 1) It was expensive.
- 2) It happened too slowly.
- 3) It was unplanned.
- 4) It created a demand for public transportation.

**PASSAGE 2:**

In seventeenth-century colonial North America, all day-to-day cooking was done in the fireplace. Generally large, fireplaces were planned for cooking as well as for warmth. Those in the Northeast were usually four or five feet high, and in the South, they were often high enough for a person to walk into. A heavy timber called the mantle tree was used as a lintel to support the stonework above the fireplace opening. This timber might scorch occasionally, but it was far enough in front of the rising column of heat to be safe from catching fire.

Two ledges were built across from each other on the inside of the chimney. On these rested the ends of a "lug pole" from which pots were suspended when cooking. Wood from a freshly cut tree was used for the lug pole, so it would resist heat, but it had to be replaced frequently because it dried out and charred, and was thus weakened. Sometimes the pole broke and the dinner fell into the fire. When iron became easier to obtain, it was used instead of wood for lug poles, and later fireplaces had pivoting metal rods to hang pots from.

Beside the fireplace and built as part of it was the oven. It was made like a small, secondary fireplace with a flue leading into the main chimney to draw out smoke. Sometimes the door of the oven faced the room, but most ovens were built with the opening facing into the fireplace. On baking days (usually once or twice a week) a roaring fire of "oven wood," consisting of brown maple sticks, was maintained in the oven until its walls were extremely hot. The embers were later removed, bread dough was put into the oven, and the oven was sealed shut until the bread was fully baked.

**61- Which of the following aspects of domestic life in colonial North America does the passage mainly discuss?**

- 1) Methods of baking bread
- 2) Fireplace cooking
- 3) The use of iron kettles in a typical kitchen
- 4) The types of wood used in preparing meals

**62- The author mentions the fireplaces built in the South to illustrate ... .**

- 1) how the materials used were similar to the materials used in northeastern fireplaces
- 2) that they served diverse functions
- 3) that they were usually larger than northeastern fireplaces
- 4) how they were safer than northeastern fireplaces

**63- According to the passage, how was food usually cooked in a pot in the seventeenth century?**

- 1) By placing the pot directly into the fire
- 2) By putting the pot in the oven
- 3) By filling the pot with hot water
- 4) By hanging the pot on a pole over the fire

**64- Which of the following is mentioned in paragraph 2 as a disadvantage of using a wooden lug pole?**

- 1) It was made of wood not readily available.
- 2) It was difficult to move or rotate.
- 3) It occasionally broke.
- 4) It became too hot to touch.

**65- It can be inferred from paragraph 3 that compared to other firewood, "oven wood" produced ... .**

- 1) less smoke
- 2) more heat
- 3) fewer embers
- 4) lower flames



**PASSAGE 3:**

Nizami Ganjavi, a renowned Persian poet of the 12th century, penned the epic love poem *Khosrow and Shirin*. This masterpiece, celebrated for its intricate storytelling, lyrical beauty, and profound exploration of human emotions, has left an indelible mark on Persian literature and beyond.

The poem narrates the tumultuous love affair between Khosrow, the *Sassanian* King of Persia, and Shirin, a beautiful Armenian princess. Their journey is fraught with challenges, including political intrigue, rivalries, and the perilous quest for Shirin's hand in marriage. Nizami skillfully weaves together elements of history, mythology, and romance, creating a captivating narrative that transcends time and culture. One of the most striking aspects of *Khosrow and Shirin* is its exploration of the complexities of love. Nizami delves into the psychological depths of the protagonists, revealing their inner struggles, desires, and fears. The poem is not merely a love story but a profound meditation on the power of passion, with its ability to both elevate and destroy. Nizami's masterful use of language and imagery is another hallmark of his work. His poetry is characterized by its richness, and its ability to evoke vivid mental pictures. He employs a variety of literary devices, including metaphors, similes, and personification, to enhance the emotional impact of his narrative.

The influence of *Khosrow and Shirin* extends far beyond Persian literature. It has served as a source of inspiration for countless writers and artists throughout history. The poem's themes of love, loss, and sacrifice have resonated with readers from diverse cultural backgrounds. In Europe, *Khosrow and Shirin* was particularly influential. It was translated into several European languages, including French, Italian, and German. The poem's romantic elements and exotic setting appealed to Western audiences, and it helped to popularize Persian literature in Europe. Critics and scholars have lauded Khosrow and Shirin for its literary merits. The poem has been praised for its psychological depth, its poetic beauty, and its cultural significance. Some have even compared it to Shakespeare's tragedies in terms of its emotional intensity and dramatic impact.

However, *Khosrow and Shirin* has not been without its detractors. Some critics have argued that the poem's focus on romantic love is excessive and that it neglects other important themes. Others have questioned the historical accuracy of the narrative. Nevertheless, the poem's enduring popularity and critical acclaim are a testament to its enduring power and relevance.

66- The underlined phrase "fraught with" in paragraph 2 is closest in meaning to ... .

- |               |                      |
|---------------|----------------------|
| 1) empty from | 2) simpler than      |
| 3) full of    | 4) dangerous against |

67- Which of the following best describes the critical reception of "Khosrow and Shirin"?

- |                            |                         |
|----------------------------|-------------------------|
| 1) Overwhelmingly negative | 2) Unanimously positive |
| 3) Largely overlooked      | 4) Generally positive   |

68- According to the passage, which of the following statements is NOT true?

- 1) The most noteworthy feature of Nizami's poem is its exploration of the complexities of love, delving into the psychological depths of the main characters and revealing their inner turmoil, desires, and fears.
- 2) This poem from Nizami tells the tale of a tempestuous love affair between Khosrow, the Sassanian King of Persia, and Shirin, a stunning Armenian princess, their journey beset by challenges, including political machinations and rivalries.
- 3) Despite the widespread appreciation for the poem, certain critics believe that its excessive focus on romantic love diminishes the importance of other themes, including the exploration of political power, cultural conflict, and the intricacies of human nature.
- 4) *Khosrow and Shirin* is a literary classic acclaimed for its intricate storytelling, lyrical elegance, and

profound exploration of human emotions, leaving an enduring impact on Persian literature and beyond.

69- The passage provides sufficient information to answer which of the following questions?

- 1) Why did Khosrow and Shirin's families become rivals, and what events or actions led to the escalation of their conflict?
- 2) What is the significance of Khosrow and Shirin in literature beyond Persia, and how has their story influenced subsequent works of art and literature?
- 3) What were the specific cultural differences between Persia and Armenia that Khosrow and Shirin faced in their perilous journey?
- 4) How did Khosrow decide to pursue Shirin's hand in marriage, and what factors influenced his decision?

70- Which of the following statements can best be inferred from the passage?

- 1) The poem "Khosrow and Shirin" was originally written in the Armenian language, indicating that Nizami Ganjavi may have had strong ties to the Armenian people or culture.
- 2) Nizami Ganjavi's "Khosrow and Shirin" is considered a timeless masterpiece that continues to resonate with readers centuries after its creation.
- 3) Shirin was forced to marry Khosrow against her will, suggesting that the poem explores themes of coercion, oppression, and the limitations of women's choices in ancient societies.
- 4) Nizami Ganjavi lived during the same time period as the *Sassanian* Empire, suggesting that he may

have had firsthand knowledge of the historical events depicted in the poem.





# دفترچه سؤال

آزمون هوش و استعداد  
(دوره دوم)  
۱۸ آبان

تعداد کل سؤالات آزمون: ۲۰  
زمان پاسخ‌گویی: ۳۰ دقیقه

گروه فنی تولید

حمید لنجان‌زاده اصفهانی	مسئول آزمون
فاطمه راسخ، حمیدرضا رحیم خانلو	ویراستار
محیا اصغری	مدیر گروه مستندسازی
علیرضا همایون‌خواه	مسئول درس مستندسازی
حمید اصفهانی، فاطمه راسخ، سجاد محمدنژاد، حمید گنجی، فرزاد شیرمحمدلی، کیارش صانعی، حلما حاجی نقی	طراحان
معصومه روحانیان	حروف‌چینی و صفحه‌آرایی
حمید عباسی	ناظر چاپ

برای مشاهده پاسخ‌ها، به صفحه شخصی خود در سایت کانون مراجعه کنید.

استعداد تحلیلی

۳۰ دقیقه

۲۵۱- تصویر زیر به چه نکته‌ای اشاره می‌کند؟



(۱) وقت طلاست.

(۲) برای طمع، هیچ مقداری از پول هرگز کافی نیست.

(۳) دانش نگهدارِ تو است و تو نگهدارِ پولی.

(۴) رنگ رخساره خبر می‌دهد از سرّ ضمیر.

\* در دو پرسش بعدی، بهترین گزینه را برای ترتیب عبارات انتخاب کنید.

۲۵۲-

الف) حکومت ایران در آن زمان، هخامنشیان، زبان فارسی را برای این منظور به عنوان وسیله‌ای برگزیدند که قبایل مختلف ایرانی را متحد کنند.

ب) زبان فارسی به‌خوبی به هدفی که برای آن تعریف شده بود رسید و باعث اتحاد قبایل ساکن در فلات ایران شد.

ج) چنین به نظر می‌رسد که پس از جدایی اولیه‌ی زبان‌های ایرانی از زبان‌های هندواروپایی شرقی، نیاز به یک تفکیک دوباره‌ی زبانی نزد ایرانیان حس شده است.

د) امروزه برخی دسته‌ها و گروه‌های ایرانی تصوّر می‌کنند انتخاب زبان فارسی به عنوان زبان مرکزی عامل ضعف زبان‌های ایشان شده است.

ه) حال آن که اگر زبان فارسی را نه به عنوان جایگزین بلکه به عنوان ابزاری برای تقویت روابط زبانی در نظر بگیریم، نادرستی این استدلال آشکار می‌شود.

(۲) د - ه - الف - ب - ج

(۱) ج - الف - ب - ه - د

(۴) د - ه - الف - ج - ب

(۳) ج - الف - ب - د - ه

۲۵۳-

الف) شنیدم که شاهی به هندوستان / برافروخت بزم از رخ دوستان

ب) یکی گفت کاندز دیار عرب / یکی جانور دیده‌ام بس عجب

ج) شترپیکری رسته زو بال و پر / ولیکن نه پرنده نی باربر

د) چو طوطی به هر نکته گویا شدند / به نادر خبرها شکرخا شدند

(۲) ب - د - ج - الف

(۱) الف - د - ب - ج

(۴) ب - د - الف - ج

(۳) الف - د - ج - ب

۲۵۴- کدام مورد از مفهوم بیت زیر دریافت می‌شود؟

«عیب ارچه درون پوست بهتر / آیینی دوست، دوست، بهتر»

(۱) عیب را نباید از دوست نهان داشت.

(۲) آئینه را توان پنهان کاری نیست.

(۳) بر عیب نهفتن، هیچ ایرادی نیست.

(۴) عیب را باید از دوست نهان داشت.

۲۵۵- مفهوم بیت زیر در کدام مورد آمده است؟

«گر نه ایزد ورا نمودی راه / از خدایی کجا شدی آگاه؟»

(۱) اگر خدای تعالی به خردمندان راه نمی‌نمود، محال بود بتوانند به کنه الهی واقف شوند.

(۲) اگر خداوند عشق را راهنمایی نمی‌کرد، چگونه از حقیقت ذات او آگاه می‌شد؟

(۳) بنده‌ی خردمند با ارشاد خداوند است که می‌تواند به فهم ذات الهی نائل شود.

(۴) به دلیل هدایت الهی است که عقل می‌تواند از هستی او آگاه باشد.

۲۵۶- کمیته انضباطی فدراسیون فوتبال، یکی از دو تیم بزرگ پایتخت را به دلیل رفتار ناشایست یکی از بازیکنانش، مبلغی جریمه کرده و این تیم نسبت

به رفتار ناعادلانه کمیته انضباطی، شکایت کرده است که: «کمیته انضباطی نسبت به تیم ما، سختگیرتر از تیم دیگر پایتخت است.» کمیته انضباطی

در پاسخ، فهرستی از مبالغ جریمه تیم دیگر را منتشر کرده که نشان می‌دهد آن تیم دیگر هم مبالغی جریمه شده است.

کدام استدلال در صورت صحت، استدلال کمیته انضباطی را بیشتر زیر سؤال می‌برد؟

(۱) مجموع جریمه‌هایی که تیم ما پرداخته، بیشتر از جریمه‌هایی است که تیم مقابل پرداخته است.

(۲) تیم ما در پرداخت جریمه‌ها، سریع‌تر از تیم مقابل عمل کرده است.

(۳) مبالغ جریمه‌ها با میزان ناشایست بودن رفتارها متناسب نبوده است.

(۴) مدیریت باشگاه دیگر پایتخت طی سال‌های اخیر دائماً در تغییر و مدیریت باشگاه ما ثابت بوده است.

۲۵۷- «در یک کشور فرضی، پس از برگزاری مسابقات المپیک توکیو، تعداد علاقه‌مندان به ورزش والیبال چهل و تعداد علاقه‌مندان به ورزش فوتبال

بیست درصد افزایش یافت. بنابراین می‌توان گفت هم‌اکنون تعداد علاقه‌مندان به ورزش والیبال از تعداد علاقه‌مندان به ورزش فوتبال بیشتر است.»

استدلال بالا استدلالی غلط است، چون کدام گزینه را نادیده گرفته است؟ همه گزینه‌ها را به خودی خود صحیح فرض کنید.

(۱) قبل از المپیک نیز تعداد علاقه‌مندان به ورزش والیبال از تعداد علاقه‌مندان به ورزش فوتبال خیلی بیشتر بود.

(۲) علاقه‌مندان به ورزش والیبال معمولاً در علاقه خود نسبت به این ورزش پایدار نیستند.

(۳) قبل از المپیک تعداد علاقه‌مندان به ورزش والیبال از تعداد علاقه‌مندان به ورزش فوتبال خیلی کمتر بود.

(۴) علاقه‌مندان به ورزش فوتبال معمولاً به سایر ورزش‌های توپی نیز علاقه‌مند هستند.

۲۵۸- در تعدادی از اعداد سه‌رقمی، رقم دهگان از نصف حاصل جمع رقم‌های یکان و صدگان، یکی بیش‌تر است. چندتا از این عددها را اگر در خودشان

ضرب کنیم، یکان عدد دو واحد بیش‌تر می‌شود؟

(۱) ۱۱

(۲) ۱۲

(۴) ۱۴

(۳) ۱۳

۲۵۹- در سرزمینی فرضی برای محاسبه سن هر شخصی، تعداد ماه هر سال و تعداد روزهای هر ماه را به شماره‌های سال مربوط می‌دانند: سال نخست یک

ماه و هر ماه یک روز دارد، سال دوم دو ماه و هر ماه دو روز دارد و ... فردی که ۱۲۰ روز عمر دارد، چند سال و چند ماه و چند روز دارد؟

(۲) ۶ سال و ۴ ماه و ۱ روز

(۱) ۶ سال و ۳ ماه و ۱ روز

(۴) ۷ سال و ۴ ماه و ۱ روز

(۳) ۷ سال و ۳ ماه و ۱ روز

۲۶۰- در عبارت زیر  $\square$  و  $\square$  هر کدام یک عدد یک‌رقمی است. حاصل  $(\square \square \times \square \square)$  کدام است؟

$$\begin{array}{r} \square \square \square \\ \times \square \square \\ \hline \square \square \square \square \end{array}$$

(۲)  $\square \square \square$

(۱)  $\square \square \square \square$

(۴)  $\square \square \square$

(۳)  $\square \square \square$

۲۶۱- در سمت راست عدد حاصل از عملیات زیر، چند صفر وجود دارد؟

$$1 \times 22 \times 333 \times 4444 \times \dots \times 999999999$$

(۲) ۲

(۱) ۱

(۴) ۹

(۳) ۵

\* در سه پرسش بعدی، تعیین کنید با کدام داده‌ها می‌توان به سؤال‌ها پاسخ داد.

اگر داده «الف» کفایت گزینه «۱»، اگر داده «ب» کافی است گزینه «۲».

اگر هر دو داده لازم است و با آن‌ها به جواب می‌رسیم گزینه «۳» و اگر هر دو داده توأمان نیز برای پاسخگویی کافی نیستند، گزینه «۴» را انتخاب کنید.

۲۶۲- با کدام داده(ها) می‌توان ماه تولد خریدار تلویزیون را فهمید؟

الف) فروشنده تلویزیون دقیقاً سه ماه از خریدار تلویزیون بزرگ‌تر است.

ب) خریدار تلویزیون، درست سه ماه قبل از تولد فروشنده، تلویزیون را خریده است.

۲۶۳- امیر، امین، ندا و هما چهار فرزند یک خانواده‌اند. با کدام داده‌ها می‌توان فهمید فرزند دوم خانواده پسر است یا دختر؟

الف) اگر فرزندان خانواده به ترتیب سن بایستند، هیچ دو فرزند هم‌جنسیتی کنار هم نخواهند ایستاد.

ب) ندا از هما بزرگ‌تر و از امیر کوچک‌تر است.

۲۶۴- با کدام داده(ها) می‌توان فهمید گزاره  $\square > \bigcirc$  گزاره‌ای درست است یا نادرست؟

الف)  $\square + \bigcirc \geq 2\bigcirc + \square$       ب)  $\square < \square \times \bigcirc$

۲۶۵- عدد حاصل کدام‌یک از گزینه‌های زیر متفاوت است؟ دقت کنید عددها بزرگ و حل معادلات دشوار است ولی روش‌های میان‌بری برای فهم پاسخ

هست.

(۲)  $1231 + 234 \times 9872 - 20$

(۱)  $1723 \times 1345 + 8745 - 2$

(۴)  $9898 \times 235 + 246 - 98$

(۳)  $26798 + 3999 \times 575 - 45$

\* در دو پرسش بعدی تعیین کنید در کدگذاری‌های انجام شده کدام گزینه به جای علامت سؤال قرار می‌گیرد.

۲۶۶-

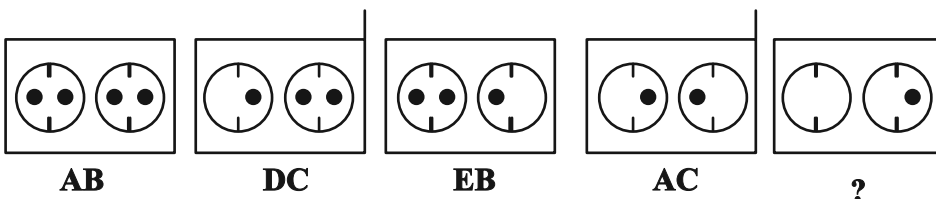

EB (۲)

EC (۱)

DB (۴)

DC (۳)

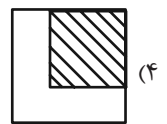
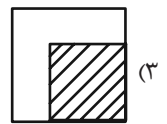
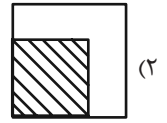
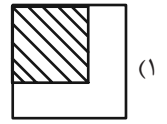
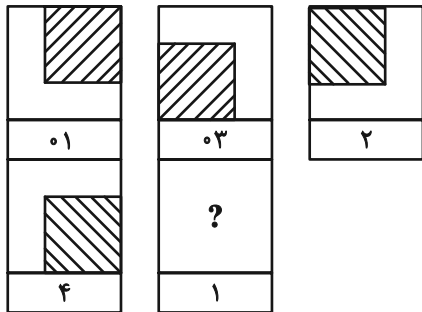

۲۶۸- چند مستطیل در شکل زیر هست؟

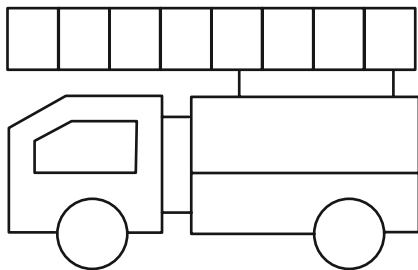

۱۱ (۱)

۱۲ (۲)

۳۸ (۳)

۳۹ (۴)



\* در دو پرسش بعدی تعیین کنید کدام گزینه جزئی از شکل رسم شده نیست.

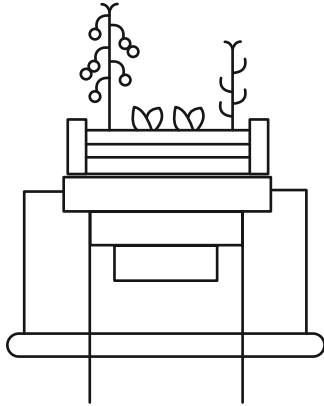

-۲۶۹

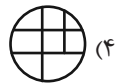
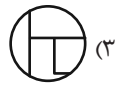
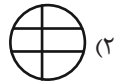
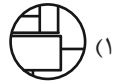

-۲۷۰

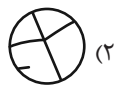
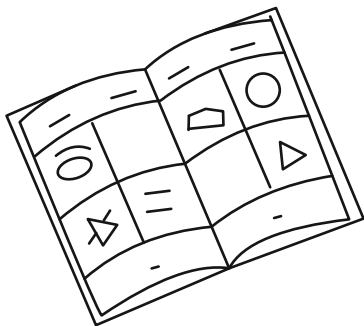

## خودارزیابی توجه و تمرکز

آزمون ۱۸ آبان ۱۴۰۳

دانش آموز عزیز!

توجه و تمرکز برای یادگیری، مطالعه و دستیابی به موفقیت تحصیلی بسیار مهم است. این مهارت‌های شناختی دانش‌آموزان را قادر می‌سازد تا اطلاعات را دریافت کنند، روی کارها و تکالیف متمرکز بمانند و به طور موثر زمان و منابع خود را مدیریت کنند. بهبود توجه و تمرکز می‌تواند منجر به درک بهتر مطالب، نمرات بالاتر و به طور کلی تجربه یادگیری موثرتر شود. برای کمک به ارزیابی ظرفیت‌های توجه خود، از شما دعوت می‌کنیم با سوالات زیر خود را ارزیابی کنید. مهم است که به هر سؤال صادقانه پاسخ دهید. با درک نقاط قوت و زمینه‌های پیشرفت، می‌توانید برای ارتقای عملکرد تحصیلی خود قدم بردارید.

سوالات را به دقت بخوانید و نزدیکترین پاسخ مرتبط با خود را انتخاب و در پاسخبرگ علامت بزنید. دقت داشته باشید که سوالات از شماره ۲۷۱ شروع شده است.

۲۷۱. هنگام کار روی یک تکلیف یا پروژه، نادیده گرفتن عوامل حواس‌پرتی برای من آسان است.

۱. هرگز      ۲. به ندرت      ۳. گاهی اوقات      ۴. همیشه

۲۷۲. من می‌توانم در طول برگزاری یک آزمون، متمرکز بمانم.

۱. هرگز      ۲. به ندرت      ۳. گاهی اوقات      ۴. همیشه

۲۷۳. من می‌توانم بیش از ۳۰ دقیقه توجه خود را روی یک فعالیت واحد حفظ کنم.

۱. هرگز      ۲. به ندرت      ۳. گاهی اوقات      ۴. همیشه

۲۷۴. هنگام کار بر روی تکالیف درسی چالش برانگیز به سرعت علاقه خود را از دست نمی‌دهم.

۱. هرگز      ۲. به ندرت      ۳. گاهی اوقات      ۴. همیشه

۲۷۵. من می‌توانم به معلم توجه کنم حتی اگر دانش‌آموزان دیگر صحبت کنند.

۱. هرگز      ۲. به ندرت      ۳. گاهی اوقات      ۴. همیشه

۲۷۶. وقتی می‌خواهم به اطلاعات مهمی گوش دهم، می‌توانم مانع از حواس‌پرتی خودم شوم.

۱. هرگز      ۲. به ندرت      ۳. گاهی اوقات      ۴. همیشه

۲۷۷. من می‌توانم بین انواع مختلف تکالیف بدون از دست دادن تمرکز جابجا شوم.

۱. هرگز      ۲. به ندرت      ۳. گاهی اوقات      ۴. همیشه

۲۷۸. من به راحتی می‌توانم از یک کلاس به کلاس دیگر بروم و متمرکز بمانم.

۱. هرگز      ۲. به ندرت      ۳. گاهی اوقات      ۴. همیشه

۲۷۹. من می‌توانم به دستورالعمل‌های درسی معلم گوش دهم و آنها را هم زمان یادداشت کنم.

۱. هرگز      ۲. به ندرت      ۳. گاهی اوقات      ۴. همیشه

۲۸۰. من می‌توانم در حین انجام یک فعالیت، یک تدریس ویدیویی را مشاهده و دنبال کنم.

۱. هرگز      ۲. به ندرت      ۳. گاهی اوقات      ۴. همیشه



آزمون ۱۸ آبان ماه ۱۴۰۳

# منحصراً زبان

«پاسخ اختصاصی»

بنیاد علمی آموزشی قلمچی «وقف عام»

دفتر مرکزی: خیابان انقلاب بین صبا و فلسطین - پلاک ۹۲۳ - تلفن: ۰۲۱-۶۴۶۳

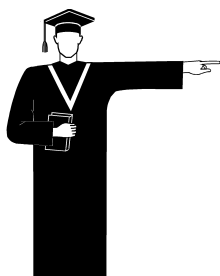

# پدید آورندگان

## آزمون منحصرأً زبان

### ۱۸ آبان ماه ۱۴۰۳

طراحان

نام طراحان	نام درس
رحمت‌اله استیری، عقیل محمدی‌روش، مهرداد اولیایی، محمدحسین مرتضوی، محسن رحیمی، آرمین رحمانی، سیدمهدی خیازی، محمد مهدی حسنی‌راد، بیتا قربان‌پور، محمد مهدی دغلاوی، امیرحسین هاشمی، فرزین حیدری، سالار قنبرزاده، امیرحسین میرزایی، ارغوان مقامیان‌زاده، امیرمهدی عالی، سامان بیغرض، حسین امیری	زبان تخصصی

گزینشگران و ویراستاران

نام درس	زبان انگلیسی تخصصی
گزینشگر و مسئول درس	رحمت‌اله استیری
ویراستاران	فاطمه نقدی، عقیل محمدی‌روش، هلیا حسینی‌نژاد

گروه فنی و تولید

مدیر گروه	محدثه مرآتی
مسئول دفترچه	معصومه شاعری
مستندسازی و مطابقت با مصوبات	مدیر: معیا اصغری مسئول دفترچه: سوگند بیگلری، مسئول درس: سپهر اشتیاقی
حروف‌نگاری و صفحه‌آرایی	زهرا تاجیک
ناظر چاپ	حمید عباسی

«برای دریافت اخبار گروه زبان، ویژگی‌های هر آزمون و مطالب درسی به کانال منحصرأً زبان کانون بپیوندید.»

تلگرام: @kanoonir\_zaban

## زبان تخصصی

## ۱- گزینه «۳»

(مسن ریمی)

## نکته مهم درسی:

با توجه به معنی و مفهوم جمله و همچنین با توجه به مفهوم حال کامل استمراری که اشاره به عملی دارد که از گذشته شروع شده و همچنان ادامه دارد، باید حال کامل استمراری را انتخاب کنیم (رد سایر گزینه‌ها).

(گرامر)

## ۲- گزینه «۱»

(مسن ریمی)

## نکته مهم درسی:

با توجه به مفهوم جمله تنها می‌توان از زمان آینده در جای خالی استفاده کرد (رد گزینه‌های «۳» و «۴»). از سوی دیگر، هیچ اشاره‌ای به کامل شدن عمل در آینده نشده است، پس نمی‌توان از زمان آینده کامل استفاده کرد. (رد گزینه «۲».)

(گرامر)

## ۳- گزینه «۲»

(مسن ریمی)

## نکته مهم درسی:

با توجه به مفهوم جمله و قید زمان "next Tuesday afternoon" که نشان دهنده انجام کاری در آینده با برنامه ریزی قبلی است، باید از ساختار "be going to" و یا حال استمراری استفاده کنیم (رد گزینه‌های «۱» و «۴»). از طرفی، در گزینه «۳» از شکل کوتاه شده ساختار "be going to" استفاده شده است که بیشتر در محاورات انگلیسی استفاده می‌شود و یک ساختار غیر رسمی محسوب می‌شود. علاوه بر این، برای استفاده درست از شکل مخفف ساختار "be going to" باید قبل از آن از افعال "to be" استفاده کنیم (رد گزینه «۲».)

(گرامر)

## ۴- گزینه «۴»

(مسن ریمی)

## نکته مهم درسی:

با توجه به معنی و مفهوم جمله، تنها گزینه صحیح "what" (آنچه، چیزی که) می‌باشد (رد سایر گزینه‌ها). همچنین، "whatsoever" (به هیچ وجه، اصلاً) بعد از کلمه یا عبارت منفی در آخر جمله استفاده می‌شود.

(گرامر)

## ۵- گزینه «۳»

(مسن ریمی)

## نکته مهم درسی:

با توجه به تطابق زمانی، باید از زمان گذشته استفاده کنیم (رد گزینه «۴»). از طرفی، فعل "organize" یک فعل متعدی است؛ یعنی نیاز به مفعول دارد. در این تست ضمیر انعکاسی "themselves" مفعول جمله می‌باشد که در گزینه «۲» به اشتباه به عنوان ضمیر تأکیدی استفاده شده است (رد گزینه «۲»). استفاده از ضمیر انعکاسی "themselves" بعد از ساختار مجهول به عنوان مفعول کاملاً نادرست است (رد گزینه «۱».)

(گرامر)

## ۶- گزینه «۲»

(مسن امیری)

## نکته مهم درسی:

حرف اضافه مناسب برای تشکیل ترکیب واژگانی در معنای «طی، در حین» واژه "in" است (رد سایر گزینه‌ها). توجه کنید که "in the course of" هم به معنای "during" است.

(گرامر)

## ۷- گزینه «۳»

(مسن امیری)

## نکته مهم درسی:

کلمه "and" معنای «و» را می‌رساند و دو مورد از یک جنس را به هم ربط می‌دهد در حالی که میدانیم جمله آخر، جمله پیرو و علت جمله پایه است (رد گزینه «۱»). در جای خالی، به حرف ربط نیاز داریم نه حرف اضافه (رد گزینه «۲»). واژه "while" هم وقوع دو مورد همزمان را نشان می‌دهد در حالی که صورت سؤال ربطی به همزمانی ندارد، بلکه رابطه علت و معلولی است (رد گزینه «۴»). توجه کنید که اینجا "for" حرف ربط و به معنای "because" است.

(گرامر)

## ۸- گزینه «۲»

(فرزین میدری)

## نکته مهم درسی:

با توجه به ثابت بودن ساختار "accustomed to" که به معنی «عادت داشتن به» است، جواب درست گزینه «۲» می‌باشد (رد سایر گزینه‌ها).

(گرامر)

## ۹- گزینه «۴»

(فرزین میدری)

## نکته مهم درسی:

با توجه به مفهوم جمله به حرف ربط تضاد نیاز داریم (رد گزینه «۱»). به علاوه، با توجه به ساختار جمله و علائم نگارشی، در جای خالی باید یک قید ربط داشته باشیم بنابراین به کارگیری کلمات ربط همپایه و وابسته‌ساز صحیح نمی‌باشد (رد گزینه‌های «۲» و «۳».)

(گرامر)

## ۱۰- گزینه «۳»

(فرزین میدری)

## نکته مهم درسی:

با توجه به مفهوم جمله گوینده تنفر خود را به طور کلی از هر نوع ماهی بیان می‌کند (رد گزینه «۱» و «۴»). استفاده از حرف تعریف "a" به یک ماهی منفرد اشاره دارد که با مفهوم جمله سازگار نیست زیرا کلمه "fish" در این بافت همان غذا است که غیرقابل شمارش می‌باشد (رد گزینه «۲».)

(گرامر)

## ۱۱- گزینه «۳»

(مهم‌مهری سنی‌راز)

## نکته مهم درسی:

با توجه به جمع بودن اسم "findings"، نمی‌توان از فعل مفرد "was" استفاده کرد (رد گزینه «۱»). فعل "publish" در حالت معلوم، پس از خود نیاز به مفعول دارد (رد گزینه‌های «۲» و «۴».)

(گرامر)

## ۱۲- گزینه «۱»

(مفردمهری سنی‌رادر)

**نکته مهم درسی:**

از ضمیر موصولی "whose" میان مالک و مملوک استفاده می‌شود (رد گزینه «۲»). برای انسان باید از "whom" استفاده نمود (رد گزینه «۳»). همچنین فعل "owe" به حرف اضافه "to" نیاز دارد (رد گزینه «۴»).

(گرامر)

## ۱۳- گزینه «۲»

(مفردمهری سنی‌رادر)

**نکته مهم درسی:**

با توجه به ساختار "allow someone to do something" ضمیر "us" باید قبل از "to" ظاهر شود (رد گزینه «۱»). بعد از ویرگول قادر به استفاده از "that" موصولی نیستیم (رد گزینه «۳»). بعد از فعل مجهول نباید از مفعول "us" استفاده شود (رد گزینه «۴»).

(گرامر)

## ۱۴- گزینه «۴»

(مفردمهری سنی‌رادر)

**نکته مهم درسی:**

در جملات موصولی برای نشان دادن مالکیت تنها از "whose" در میان مالک و مملوک استفاده می‌شود (رد سایر گزینه‌ها).

(گرامر)

## ۱۵- گزینه «۲»

(مفردمهری سنی‌رادر)

**نکته مهم درسی:**

قبل از جای خالی به یک مکان اشاره دارد. در جملات موصولی، برای بیان مفهوم «جایی که» از "where" به تنهایی (بدون حرف اضافه) استفاده می‌کنیم. (رد سایر گزینه‌ها).

(گرامر)

## ۱۶- گزینه «۲»

(بیثا قربان‌پور)

ترجمه جمله: «با این که فقط شانزده سال داری، نسبت به سنت فوق‌العاده بالغ هستی و با خردی فراتر از سنت با چالش‌ها رو به‌رو می‌شوی.»  
 (۱) از (۲) برای  
 (۳) در (۴) خارج

**نکته مهم درسی:**

به ترکیب واژگانی "be mature for one's age" (علاقه‌تر از سن خود رفتار کردن با وجود سن کم) دقت کنید.

(واژگان)

## ۱۷- گزینه «۱»

(بیثا قربان‌پور)

ترجمه جمله: «او به من آدرس اشتباهی داد ولی این یک اشتباه سهوی بود و وقتی متوجه اشتباهش شد، به سرعت از من عذرخواهی کرد.»  
 ترجمه گزینه‌ها در همراهی با "mistake":

- (۱) اشتباه سهوی  
 (۲) اشتباه زبان‌آور  
 (۳) اشتباه فاجعه‌آمیز  
 (۴) اشتباه فاحش

(واژگان)

## ۱۸- گزینه «۲»

(بیثا قربان‌پور)

ترجمه جمله: «نیروهای دشمن موفق شدند از خطوط دفاعی ما عبور کنند و شکاف قابل توجهی ایجاد کنند که تهدید جدی برای به خطر انداختن موقعیت کلی ما بود.»

ترجمه گزینه‌ها با "through":

- (۱) خاتمه دادن، دوام آوردن  
 (۲) (به زور) رد شدن  
 (۳) پی بردن  
 (۴) بهبود یافتن، از پس چیزی برآمدن  
 (واژگان)

## ۱۹- گزینه «۱»

(بیثا قربان‌پور)

ترجمه جمله: «همان طور که چارلز دیکنز یک بار نوشت: قلبی داشته باش که هرگز سخت نشود، خلق و خویی که هرگز خسته نشود و لمسی که هرگز آسیب نرساند.»

- (۱) خلق و خو  
 (۲) زودرنجی  
 (۳) خشونت  
 (۴) سرخوردگی  
 (واژگان)

## ۲۰- گزینه «۳»

(بیثا قربان‌پور)

ترجمه جمله: «آن‌ها کاندیدا را به یک شخصیت مردمی تبدیل کردند و بدین ترتیب او را والامقام و تأثیرگذار جلوه دادند.»

- (۱) ناچیز، کم اهمیت  
 (۲) سخنور (شیوا)  
 (۳) برجسته، والامقام  
 (۴) بد خلق، بهانه‌گیر  
 (واژگان)

## ۲۱- گزینه «۴»

(ارغوان مقامیان‌زاده)

ترجمه جمله: «با وجود اینکه مردم آمریکا معمولاً بر اساس میزان محبوبیت یک کلمه برای فرزندان خود اسم انتخاب می‌کنند، در فرهنگ چینی عیناً کپی کردن اسم شخصی نفر دیگر ناپسند شمرده می‌شود.»

- (۱) صرف نظر کردن، به بعد موقوف کردن  
 (۲) برای مدت طولانی به چیزی فکر کردن  
 (۳) عازم شدن، آغاز کردن  
 (۴) ناپسند شمرده شدن  
 (واژگان)

## ۲۲- گزینه «۴»

(ارغوان مقامیان‌زاده)

ترجمه جمله: «برخی مردم بومی باور داشتند که خورشید یا ماه گرفتگی در حقیقت یک رویارویی عاشقانه بین خورشید و ماه بوده است.»

- (۱) مذاکره  
 (۲) درک، آگاهی  
 (۳) پرسش، تحقیق  
 (۴) رویارویی، برخورد  
 (واژگان)

## ۲۳- گزینه «۲»

(ارغوان مقامیان‌زاده)

ترجمه جمله: «آن هنرمند از استعداد خود برای کمک به پرده‌برداری کردن از آثار عرفانی استفاده می‌کرد؛ اما هنگامی که پای مصیبت‌های خودش به میان می‌آمد، قادر به کنار هم چیدن سرنخ‌ها نبود.»

**نکته مهم درسی:**

به ترکیب واژگانی "shed light on something" به معنای «پرده‌برداری کردن از چیزی، ابهام‌زدایی» دقت کنید.

(واژگان)



## ۲۴- گزینه «۲»

(امیرمسین میرزایی)

ترجمه جمله: «این کتاب به طور معقولی مقرون به صرفه است و پیش زمینه‌ای کلی در مورد قیاس فراهم می‌کند که آن را به یک افزودنی ارزشمند برای هر کتابخانه‌ای تبدیل کرده است.»

- (۱) متوسط  
(۲) ارزشمند  
(۳) پیوسته  
(۴) وسیع

(واژگان)

## ۲۵- گزینه «۳»

(امیرمسین میرزایی)

ترجمه جمله: «معلمان باید یاد بگیرند که بین مشکلات رفتاری مرتبط با مشکلات یادگیری و مشکلات رفتاری مرتبط با عوامل دیگر تمایز قائل شوند.»

- (۱) انتخاب کردن  
(۲) تبعیض قائل شدن  
(۳) تمایز قائل شدن  
(۴) قضاوت کردن

(واژگان)

## ۲۶- گزینه «۲»

(امیرمسین هاشمی)

ترجمه جمله: «دستورالعمل‌های بازی‌های ویدیویی اغلب چنان مبهم هستند که یادگیری بازی از طریق آزمون و خطا بسیار آسان‌تر از خواندن کتابچه راهنما است.»

نکته مهم درسی:

به ترکیب واژگانی «trial and error» به معنای «آزمون و خطا» دقت کنید.

(واژگان)

## ۲۷- گزینه «۳»

(امیرمسین هاشمی)

ترجمه جمله: «بزارهای تاریکی کتابی است که به طرز خارق العاده‌ای [برای نوشتن آن] تحقیق شده است، و یکی از نقاط قوت آن وفور تصاویر جذاب آن است.»

- (۱) به طور نمادین  
(۲) شکاکانه  
(۳) به طرز خارق العاده‌ای  
(۴) با بی‌میلی

(واژگان)

## ۲۸- گزینه «۱»

(سالار قنبرزاده)

ترجمه جمله: «براساس بسیاری از تحقیقات، تمام هدف از وجود عاطفه، ارائه پاداش‌ها و مجازات‌های مورد نیاز برای وقوع یک فرآیند یادگیری است.»

- (۱) پاداش  
(۲) تجربه  
(۳) بازگشت  
(۴) هدیه

(واژگان)

## ۲۹- گزینه «۲»

(امیرمهری عالی)

ترجمه جمله: «رایانه‌ها در برخی نقاط جهان، دستگاه‌هایی تجملاتی هستند درحالی که در آلمان بسیار معمول به نظر می‌رسند.»

- (۱) سیار  
(۲) رایج، معمول  
(۳) مهاجم  
(۴) عادلانه

(واژگان)

## ۳۰- گزینه «۳»

(سامان بیغرض)

ترجمه جمله: «درمان پزشکی آزمایشی، اگرچه نویدبخش یک پیشرفت اساسی در مبارزه با بیماری‌های کشنده می‌باشد، خطرات بالقوه‌ای را برای سلامتی بیماران ایجاد می‌کند.»

- (۱) غلبه کردن  
(۲) اغراق کردن  
(۳) ایجاد کردن  
(۴) اهدا کردن

نکته مهم درسی:

به ترکیب واژگانی «pose a risk» به معنای «خطر ایجاد کردن» توجه کنید.

(واژگان)

## ۳۱- گزینه «۱»

(مهرار اولیایی)

ترجمه جمله: «این هتل که در سال ۱۷۰۱ افتتاح شد، میزبان مهمانان VIP (خیلی مهم) جشنواره و مناسبت‌های اجتماعی خاص است.»

- (۱) بازی کردن  
(۲) بخشیدن  
(۳) تأسیس کردن  
(۴) آوردن

نکته مهم درسی:

به ترکیب واژگانی «play host to» در معنای «میزبان بودن» دقت کنید.

(واژگان)

## ۳۲- گزینه «۲»

(مهرار اولیایی)

ترجمه جمله: «افراد زیادی با ناتوانایی‌های جسمانی وجود دارند که از صندلی چرخ‌دار استفاده می‌کنند و یا از ارتباط با دنیای بیرون عاجز هستند، اما با این حال مشتاق توجه هستند.»

- (۱) اختصاص دادن  
(۲) اشتیاق داشتن  
(۳) متمرکز کردن  
(۴) منحرف کردن

(واژگان)

## ۳۳- گزینه «۳»

(مهرار اولیایی)

ترجمه جمله: «اخباری که می‌شنویم سبب می‌شود تا به حالتی دفاعی برگردیم، که خود باعث جلب شدن تمرکز ذهنی و روحی به درون خود می‌شود.»

- (۱) بازیگوشی کردن  
(۲) فکر کردن  
(۳) عقب‌نشینی کردن  
(۴) به هم ریختن

نکته مهم درسی:

به ترکیب واژگانی «shrink back into/from» در معنای «عقب‌نشینی کردن» دقت کنید.

(واژگان)

## ۳۴- گزینه «۱»

(مهرار اولیایی)

ترجمه جمله: «در صورت غیبت یا کسالت مدیر اجرایی، تصمیمات مربوط به استقرار تیم‌ها توسط معاون اجرایی گرفته خواهند شد.»

- (۱) کسل، بی‌میل  
(۲) خرسند  
(۳) پشیمان  
(۴) ناراحت، عصبی

(واژگان)

## ۳۵- گزینه «۲»

(معمراً اولیایی)

ترجمه جمله: «سختی شاخ و برگ‌ها و ازدیاد گیاهان گوشت‌خوار گواه دیگری بر کمبود مواد مغذی است.»

(۱) منطق

(۲) ازدیاد، انبوه

(۳) اجبار

(۴) گواهی، کیفرخواست

(واژگان)

## ۳۶- گزینه «۳»

(سیرهمری فبازی)

نکته مهم درسی:

از آنجایی که بحث در مورد ربات‌های خدمتکار است، پس باید به تعاملات آنها با انسان‌ها اشاره شود که عبارت صحیح آن به صورت "their interactions with humans" می‌باشد (رد گزینه‌های «۲» و «۴»). در گزینه اول با آوردن ضمیر موصولی "which" جمله ناقص باقی می‌ماند (رد گزینه «۱»). در قسمت انتهایی، برای گیرایی و درک بهتر پیام جمله می‌بایستی از صفت ملکی "their" که اشاره به "service robots" دارد، استفاده می‌کرد (رد گزینه «۱»). استفاده از ساختار مجهول "is required" به خودی خود از لحاظ دستوری اشتباه نیست اما از شفافیت جمله و حالت مستقیم آن می‌کاهد (رد گزینه «۲»). ضمن اینکه ترتیب اجزای جمله در قسمت انتهایی گزینه «۴» صحیح نیست به کارگیری عبارت موصولی "that requires" جمله را ناقص می‌کند (رد گزینه «۴»).

(ترتیب اجزای جمله)

## ۳۷- گزینه «۲»

(سیرهمری فبازی)

نکته مهم درسی:

در ساختارهای مربوط به present participle، هنگامی که جمله به صورت being... آغاز می‌شود، مفهوم علت و دلیل انجام کاری مد نظر است که به‌کارگیری از آن در اینجا نادرست می‌باشد (رد گزینه «۱»). همچنین بایستی فاعل فعل -ing- دار با فاعل قسمت دوم جمله هم‌خوانی داشته باشد که در گزینه «۱» فاعل عبارت قبل از ویرگول، طبیعتاً یک شخص است اما فاعل قسمت دوم «Salinger's novel» که این دو باهم هم‌خوانی ندارند (رد گزینه «۱»). با آوردن ضمیر موصولی whose جمله ناقص باقی می‌ماند (رد گزینه «۳»). عبارت «A merica's writer, J.D. Salinger's novel» از لحاظ معنایی نادرست است (رد گزینه «۴»).

(ترتیب اجزای جمله)

## ۳۸- گزینه «۳»

(سیرهمری فبازی)

نکته مهم درسی:

مشخصاً صفت "arbitrary" برای اسم "electrons" نمی‌باشد (رد گزینه‌های «۲» و «۴»). در گزینه «۱» بعد از نقطه ویرگول قطعاً نیاز به یک فعل داریم (رد گزینه «۱»).

(ترتیب اجزای جمله)

## ۳۹- گزینه «۲»

(عقیل ممدری، روش)

نکته مهم درسی:

ساختار صحیح جملات شرطی تنها در گزینه «۲» به‌درستی رعایت شده است. بعد از صفت از مصدر با "to" استفاده می‌شود (رد گزینه‌های «۳» و «۴»).

(ترتیب اجزای جمله)

## ۴۰- گزینه «۱»

(عقیل ممدری، روش)

نکته مهم درسی:

در گزینه «۲» فاعل "technology" دوباره در قالب ضمیر "it" در یک ساختار اشتباه تکرار شده است. ضمن اینکه فاعل جمع "interactions" با فعل مفرد "is" آمده است. در گزینه‌های «۳» و «۴» اسم "interactions" قبل از صفت "face-to-face" آمده است. صفت "essential" با حرف اضافه "for" می‌آید (رد گزینه‌های «۲» و «۳»).

(ترتیب اجزای جمله)

## ۴۱- گزینه «۴»

(ممدرمهری رخلاوی)

- (۱) دو کار را با ترتیب اشتباه انجام دادن
- (۲) عصبانی شدن
- (۳) هموار کردن مسیر
- (۴) استانداردها و معیارها را بالاتر بردن

(مکالمه)

## ۴۲- گزینه «۲»

(ممدرمهری رخلاوی)

نکته مهم درسی:

اصطلاح "drum up business" به معنای «بازارگرمی کردن» می‌باشد.

(مکالمه)

## ۴۳- گزینه «۳»

(ممدرمهری رخلاوی)

- (۱) خانواده
- (۲) خرت و پرت
- (۳) شغل و منبع درآمد کسی
- (۴) غرور و شادی

(مکالمه)

## ۴۴- گزینه «۲»

(ممدرمهری رخلاوی)

نکته مهم درسی:

ترکیب واژگانی "rough estimate" به معنای «مقدار تخمینی» می‌باشد.

(مکالمه)

## ۴۵- گزینه «۴»

(ممدرمهری رخلاوی)

نکته مهم درسی:

اصطلاح "budge/give an inch (not)" به معنای «روی موضع خود ماندن، کوتاه نیامدن» می‌باشد.

(مکالمه)

## ۴۶- گزینه «۲»

(رسمت‌اله استیری)

نکته مهم درسی:

نقش "these platforms" برای فعل "design" مفعولی است، در نتیجه در جای خالی نمی‌توان از ساختار معلوم استفاده کرد (رد گزینه «۱»). در جای خالی قطعاً نیاز به ضمیر موصولی یا همان مفهوم «که» داریم (رد گزینه‌های «۳» و «۴»). جمله در اصل به صورت "which were initially designed" بوده است که ساختار "which were" قابلیت حذف شدن دارد.

(کلوز تست)

## ۴۷- گزینه «۱»

(رسمت‌اله استیری)

- (۱) چند بعدی
- (۲) سطحی
- (۳) بی‌گناه، معصوم
- (۴) صرفه‌جو

(کلوز تست)

## ۴۸- گزینه «۲»

(رسمت‌اله استیری)

- (۱) آرام کردن، تسهیل کردن  
(۲) بیان کردن، ابراز کردن  
(۳) نادیده شمردن  
(۴) از شدت چیزی کاستن

نکته مهم درسی:

به ترکیب واژگانی "express concern" به معنای «ابراز نگرانی کردن» دقت کنید.

(کلوزتست)

## ۴۹- گزینه «۴»

(رسمت‌اله استیری)

نکته مهم درسی:

کل عبارت قبل از جای خالی از "the rapid spread ..." نقش فاعل را برای فعل داخل جای خالی بازی می‌کند. پس در جای خالی نیاز به یک فعل داریم که تنها در گزینه «۴» موجود است.

(کلوزتست)

## ۵۰- گزینه «۳»

(رسمت‌اله استیری)

- (۱) پرجمعیت  
(۲) بی‌ارزش  
(۳) بی‌سابقه  
(۴) بیهوده

(کلوزتست)

## ۵۱- گزینه «۱»

(رسمت‌اله استیری)

نکته مهم درسی:

عبارت قبل از جای خالی فاعل جمله است، پس در ابتدای جای خالی نیاز به یک فعل داریم (رد گزینه‌های «۲» و «۳»). فاعل اصلی و تعیین کننده جمله عبارت "the integration" می‌باشد که مفرد است و نیاز به یک فعل مفرد دارد (رد گزینه «۴»).

(کلوزتست)

## ۵۲- گزینه «۲»

(رسمت‌اله استیری)

نکته مهم درسی:

در جای خالی نیاز به مفهوم «که از آن طریق» داریم که تنها در گزینه «۲» موجود است.

(کلوزتست)

## ۵۳- گزینه «۳»

(رسمت‌اله استیری)

نکته مهم درسی:

بعد از ویرگول یک جمله کامل داریم، پس عبارت قبل از ویرگول نباید یک جمله کامل باشد. در حقیقت قبل از ویرگول نیاز به یک جمله واره قیدی داریم (رد گزینه «۲»). گزینه «۱» ساختاری بی معنا را تولید می‌کند و در گزینه «۴» نیز نمی‌توان بعد از "due to" از یک جمله کامل استفاده کرد.

(کلوزتست)

## ۵۴- گزینه «۳»

(رسمت‌اله استیری)

- (۱) انجام دادن  
(۲) بررسی کردن  
(۳) نیاز داشتن، تضمین کردن  
(۴) آشکار کردن

(کلوزتست)

## ۵۵- گزینه «۴»

(رسمت‌اله استیری)

- (۱) توجه  
(۲) کارشناس  
(۳) امپراطوری  
(۴) سواد

نکته مهم درسی:

به ترکیب واژگانی "media literacy" به معنای «سواد رسانه‌ای» دقت کنید.

(کلوزتست)

## ۵۶- گزینه «۴»

(عقیل ممدی‌روش)

ترجمه جمله: «متن عمدتاً دربارهٔ کدام یک از موضوعات زیر است؟»  
«اثرات حمل و نقل انبوه بر گسترش شهری»

(درک مطلب)

## ۵۷- گزینه «۲»

(عقیل ممدی‌روش)

ترجمه جمله: «نویسنده تمامی موارد زیر را به عنوان اثرات حمل و نقل انبوه بر شهرها ذکر می‌کند، به جز ...»  
«افزایش استانداردهای زندگی»

(درک مطلب)

## ۵۸- گزینه «۲»

(عقیل ممدی‌روش)

ترجمه جمله: «چرا نویسنده هم به بوستون و هم به شیکاگو را اشاره می‌کند؟»  
«برای نشان دادن اینکه حمل و نقل انبوه بسیاری از شهرها را تغییر داده است.»

(درک مطلب)

## ۵۹- گزینه «۲»

(عقیل ممدی‌روش)

ترجمه جمله: «کلمه "many" در پاراگراف «۲» به ... اشاره دارد.»  
«جا»

(درک مطلب)

## ۶۰- گزینه «۳»

(عقیل ممدی‌روش)

ترجمه جمله: «با توجه به متن، یکی از معایب گسترش مسکونی چه بود؟»  
«برنامه‌ریزی نشده بود.»

(درک مطلب)

## ۶۱- گزینه «۲»

(آرمین رممانی)

ترجمه جمله: «متن عمدتاً در مورد کدام جنبه از زندگی خانگی در آمریکای شمالی استعماری بحث می‌کند؟»  
«آشپزی با آتش دان (شومینه).»

(درک مطلب)

## ۶۲- گزینه «۳»

(آرمین رممانی)

ترجمه جمله: «نویسنده به شومینه‌های ساخته شده در جنوب اشاره می‌کند تا نشان دهد که معمولاً بزرگ‌تر از شومینه‌های شمال شرقی بودند.»

(درک مطلب)

## ۶۳- گزینه «۴»

(آرمین رممانی)

ترجمه جمله: «با توجه به متن، غذا در قرن هفدهم معمولاً چگونه در یک دیگ پخته می‌شد؟»  
«با آویزان کردن دیگ به یک میله (تبرک) بالای آتش.»

(درک مطلب)

## ۶۴- گزینه «۳»

(آرمین رممانی)

ترجمه جمله: «کدام یک از موارد زیر در پاراگراف «۲» به عنوان یک نقطه ضعف استفاده از میله چوبی ذکر شده است؟»  
«هرازگاهی شکسته می‌شد.»

(درک مطلب)

## ۶۵- گزینه «۲»

(آرمین رممانی)

ترجمه جمله: «می‌توان از پاراگراف «۳» استنباط کرد که «چوب کوره» در مقایسه با سایر هیزم‌ها، گرمای بیشتری تولید می‌کرد.»

(درک مطلب)

## ۶۶- گزینه «۳»

(مهمرسین مرتضوی)

ترجمه جمله: «عبارت "fraught with" (مملو از) که در پاراگراف «۲» زیر آن خط کشیده شده است، از نظر معنایی به "full of" (پر از) نزدیک‌ترین است.»

(درک مطلب)

## ۶۷- گزینه «۴»

(مهمرسین مرتضوی)

ترجمه جمله: «کدام یک از موارد زیر، بهترین توصیف برای عکس‌العمل منتقدان به اثر [«خسرو و شیرین» است؟»  
«عموماً مثبت»

(درک مطلب)

## ۶۸- گزینه «۳»

(مهمرسین مرتضوی)

ترجمه جمله: «بر اساس متن، کدام یک از جملات زیر درست نیست؟»  
«علی‌رغم قدردانی گسترده از این شعر، برخی از منتقدان معتقدند که تمرکز بیش از حد بر عشق رمانتیک، اهمیت موضوعات دیگر، از جمله بررسی قدرت سیاسی، تعارض فرهنگی و پیچیدگی‌های ماهیت انسان را کاهش داده است.»

(درک مطلب)

## ۶۹- گزینه «۲»

(مهمرسین مرتضوی)

ترجمه جمله: «متن اطلاعات کافی برای پاسخ به کدام یک از سؤالات زیر را فراهم می‌کند؟»  
«اهمیت خسرو و شیرین در ادبیات فراتر از ایران چیست و چگونه داستان آن‌ها بر آثار بعدی هنر و ادبیات تأثیر گذاشته است؟»

(درک مطلب)

## ۷۰- گزینه «۲»

(مهمرسین مرتضوی)

ترجمه جمله: «کدام یک از جملات زیر می‌تواند بهترین استنباط از متن باشد؟»  
«خسرو و شیرین» نظامی‌گنجوی یک شاهکار جاودان محسوب می‌شود که قرن‌ها پس از خلق آن، همچنان خوانندگان می‌توانند با آن ارتباط برقرار کنند.»

(درک مطلب)



# دفترچه پاسخ

آزمون هوش و استعداد  
(دوره دوم)  
۱۸ آبان

تعداد کل سوالات آزمون: ۲۰  
زمان پاسخ‌گویی: ۳۰ دقیقه

گروه فنی تولید

حمید لنجان‌زاده اصفهانی	مسئول آزمون
فاطمه راسخ، حمیدرضا رحیم خانلو	ویراستار
محیا اصغری	مدیر گروه مستندسازی
علیرضا همایون‌خواه	مسئول درس مستندسازی
حمید اصفهانی، فاطمه راسخ، سجاد محمدنژاد، حمید گنجی، فرزاد شیرمحمدلی، کیارش صانعی، حلما حاجی نقی	طراحان
معصومه روحانیان	حروف‌چینی و صفحه‌آرایی
حمید عباسی	ناظر چاپ

استعداد تحلیلی

۲۵۱- گزینه ۲»

(ممد اصفوانی)

در تصویر، فردی ثروتمند به همان اندازه به پول می‌اندیشد که فردی فقیر. این یعنی پول - برای شخص طماع - هرگز کافی نیست. تصویر به نوعی انتقادی است از جایگاه پول در جوامع امروزی، که از ابزار به هدف تبدیل شده است.

(هوش کلامی)

۲۵۲- گزینه ۳»

(ممد اصفوانی)

شکل درست متن:

ج) چنین به نظر می‌رسد که پس از جدایی اولیه‌ی زبان‌های ایرانی از زبان‌های هندواروپایی شرقی، نیاز به یک تفکیک دوباره‌ی زبانی نزد ایرانیان حس شده است.

الف) حکومت ایران در آن زمان، هخامنشیان، زبان فارسی را برای این منظور به عنوان وسیله‌ای برگزیدند که قبایل مختلف ایرانی را متحد کنند.

ب) زبان فارسی به‌خوبی به هدفی که برای آن تعریف شده بود رسید و باعث اتحاد قبایل ساکن در فلات ایران شد.

د) امروزه برخی دسته‌ها و گروه‌های ایرانی تصور می‌کنند انتخاب زبان فارسی به عنوان زبان مرکزی عامل ضعف زبان‌های ایشان شده است.

ه) حال آن که اگر زبان فارسی را نه به عنوان جایگزین بلکه به عنوان ابزاری برای تقویت روابط زبانی در نظر بگیریم، نادرستی این استدلال آشکار می‌شود.

(هوش کلامی)

۲۵۳- گزینه ۱»

(ممد اصفوانی)

شکل درست متن:

الف) شنیدم که شاهی به هندوستان / برافروخت بزم از رخ دوستان

د) چو طوطی به هر نکته گویا شدند / به نادر خبرها شکرخا شدند

ب) یکی گفت کاندر دیار عرب / یکی جانور دیده‌ام بس عجب

ج) شترپیکری رسته زو بال و پر / ولیکن نه پرند نه نی باربر

(هوش کلامی)

۲۵۴- گزینه ۱»

(کنکور کارشناسی ارشد زبان و ادبیات فارسی)

در بیت صورت سؤال، شاعر می‌گوید درست است که عیب، بهتر است پنهانی باشد نه آشکار، اما اگر دوست همچون آیینه باشد و عیب دوست را به او گوشزد کند، بهتر است. این یعنی عیب را نباید از دوست نمان داشت.

(هوش کلامی)

۲۵۵- گزینه ۴»

(کنکور کارشناسی ارشد زبان و ادبیات فارسی)

در بیت صورت سؤال، «خدایی» یعنی «یک خدا». دقت کنید گزینه‌های «۱»، «۲» و «۳» همگی از واژه‌ها و عبارات «کنه»، «حقیقت» و «ذات» استفاده کرده‌اند که در صورت سؤال نیست، بیت تنها به «هستی» خداوند اشاره می‌کند و نه چیستی او. «اگر خدا او را راهنمایی نمی‌کرد، کی به وجود خدا آگاه می‌شد؟»

(هوش کلامی)

۲۵۶- گزینه ۳»

(کتاب استعداد تحلیلی هوش کلامی)

استدلال کمیته انضباطی در متن صورت سؤال ناقص است، چرا که تعداد و مبلغ جریمه‌ها به شرطی تعیین کننده است که میزان خطاها یکسان بوده باشد. عبارت گزینه «۳» به خوبی این موضوع را آشکار می‌کند: اگر مبالغ جریمه‌ها با میزان ناشایست بودن رفتارها متناسب نبوده باشد، مبالغ جریمه‌ها تعیین کننده عدالت یا بی‌عدالتی کمیته انضباطی نیست.

(هوش کلامی)

۲۵۷- گزینه ۳»

(کتاب استعداد تحلیلی هوش کلامی)

اگر قیمت کالایی ۱۰۰۰ تومنی را بیست درصد افزایش دهیم، می‌شود ۱۲۰۰ تومن. اگر قیمت کالایی ۲۰۰۰ تومنی را ده درصد افزایش دهیم، می‌شود ۲۲۰۰ تومن. همچنان قیمت کالای دوم بیشتر است، هرچند درصد افزایش قیمت آن کمتر بوده است. استدلال صورت سؤال نادرست است چون بیشتر بودن تعداد هواداران اولیه فوتبال از والیبال را در نظر نگرفته است.

(هوش کلامی)

۲۵۸- گزینه ۳»

(ملما عابدی تقی)

در آن عددی سه رقمی (□○Δ) که صورت سؤال وصف می‌کند، رابطه

$$-1 = \frac{\square + \Delta}{2} = \bigcirc$$

برقرار است. پس حاصل  $\square + \Delta$  باید زوج باشد تا

$$\frac{\square + \Delta}{2}$$

حاصل عدد طبیعی باشد. در ثانی، باید عددی حاصل شود که اگر

آن را در خودش ضرب کنیم، یکان آن دو واحد بیش‌تر شود. همه ده رقم را برای یکان امتحان می‌کنیم:

یکان فرضی عدد فعلی	۰	۱	۲	۳	۴	۵	۶	۷	۸	۹
یکان فرضی عدد نهایی	۰	۱	۴	۹	۶	۵	۶	۹	۴	۱

که تنها در سه حالت این اتفاق ممکن است رخ دهد. حال با توجه به مقدمه بالا می‌توانیم اعداد را حدس بزنیم:

$$\Delta = 2 \Rightarrow \frac{\square + 2}{2} = \bigcirc - 1 \Rightarrow \square = 2 \bigcirc - 4 \Rightarrow$$

{ $\bigcirc = 3, \square = 2$ }, { $\bigcirc = 4, \square = 4$ } : حالت‌های ممکن



$$\Rightarrow 1010 \circ^2 + 201 \circ \square + 10 \square^2 = 1010 \circ + 101 \square$$

اگر سمت راست تساوی بزرگ‌ترین مقدار خود را داشته باشد، یعنی  $\circ = 9$  و  $\square = 8$  باشد، حاصل آن ۹۸۹۸ خواهد بود. این در حالی است که عبارت  $1010 \circ^2$  در سمت چپ حتی به ازای  $\circ^2 = 9$  برابر  $9090$  خواهد بود که عددی بسیار بزرگ‌تر از عبارت سمت راست خواهد شد. این یعنی  $\circ$  را کمینه می‌گیریم و  $\square$  را حدس می‌زنیم.  $\circ$  نمی‌تواند صفر باشد. پس  $\circ = 1$  را می‌آزماییم:

$$1010 + 201 \square + 10 \square^2 = 1010 + 10 \square$$

که تنها به ازای  $\square = 0$  صحیح است:  
پس عبارت‌ها به شکل زیر است:

$$101$$

$$\times 10$$

$$1010$$

و حاصل  $\circ \square \times \circ \square$ ، برابر حاصل  $10 \times 10 = 100$  یعنی  $\circ \square \square$  خواهد بود.

(هوش منطقی ریاضی)

(فرزاد شیرمحمدی)

۲۶۱- گزینه «۱»

تعداد صفرهای سمت راست عدد حاصل برابر است با تعداد دفعاتی که می‌توان عدد را بر عدد ۱۰ تقسیم کرد و همچنان یک عدد درست طبیعی به دست می‌آید. به عبارت دیگر، تعداد  $2 \times 5$  هاست که تعیین‌کننده است. در عبارت صورت سؤال، تنها عدد ۵۵۵۵۵ است که عامل اول ۵ دارد، آن هم یکی، پس یک رقم صفر در سمت راست عدد حاصل وجود دارد.

(هوش منطقی ریاضی)

(فاطمه اسخ)

۲۶۲- گزینه «۴»

نه ماه دقیق خرید تلویزیون معلوم است و نه ماه تولد خریدار و نه ماه تولد فروشنده. در واقع با این داده‌ها می‌توانیم هر ماهی را پاسخ بدانیم.

(هوش ریاضی)

(فاطمه اسخ)

۲۶۳- گزینه «۳»

با داده «الف» به تنهایی نمی‌توان به پاسخ رسید، چرا که ترتیب زیر ممکن است:

دختر - پسر - دختر - پسر

پسر - دختر - پسر - دختر

با داده «ب» نیز به تنهایی نمی‌توان به پاسخ رسید، ترتیب زیر را در نظر بگیرد.

امیر - ندا - هما - امین

امیر - امین - ندا - هما

اما اگر هر دو داده را داشته باشیم، فقط یک حالت ممکن است که در آن فرزند دوم پسر نیست:

امیر - ندا - امین - هما

(هوش منطقی ریاضی)

$$\{\circ = 5, \square = 6\}, \{\circ = 6, \square = 8\}$$

$$\Delta = 4 \Rightarrow \frac{\square + 4}{2} = \circ - 1 \Rightarrow \square = 2\circ - 6 \Rightarrow$$

حالت‌های ممکن:  $\{\circ = 4, \square = 2\}, \{\circ = 5, \square = 4\}$

$$\{\circ = 6, \square = 6\}, \{\circ = 7, \square = 8\}$$

$$\Delta = 7 \Rightarrow \frac{\square + 7}{2} = \circ - 1 \Rightarrow \square = 2\circ - 9 \Rightarrow$$

حالت‌های ممکن:  $\{\circ = 5, \square = 1\}, \{\circ = 6, \square = 3\}$

$$\{\circ = 7, \square = 5\}, \{\circ = 8, \square = 7\}, \{\circ = 9, \square = 9\}$$

پس عددهای ممکن عبارتند از:

$$\{232, 442, 652, 862, 244, 454, 664, 874, 157, 367, 577, 787, 997\}$$

(هوش منطقی ریاضی)

(کیارش صانعی)

۲۵۹- گزینه «۲»

تعداد روزهای هر سال و تعداد کل روزهای عمر هر شخص را محاسبه می‌کنیم:

روزهای عمر شخص تا پایان سال	تعداد ماه‌ها ضرب در تعداد روزهای هر ماه	سال
۱	$1 \times 1 = 1$	۱
$1 + 4 = 5$	$2 \times 2 = 4$	۲
$5 + 9 = 14$	$3 \times 3 = 9$	۳
$14 + 16 = 30$	$4 \times 4 = 16$	۴
$30 + 25 = 55$	$5 \times 5 = 25$	۵
$55 + 36 = 91$	$6 \times 6 = 36$	۶
$91 + 49 = 140$	$7 \times 7 = 49$	۷

پس معلوم است که شخصی که ۱۲۰ روز دارد، در هفتمین سال زندگی‌اش است، چرا که  $140 > 120$  است.

بنابراین از عمر این شخص، ۹۱ روز در ۶ سال سپری شده است و  $120 - 91 = 29$  روز در سال هفتم، در سال هفتم، هر ماه ۷ روز دارد، پس این فرد طبق تقسیم  $1 + (7 \times 4) = 29$  چهار ماه و یک روز در سال هفتم زندگی خود زیسته است.

(هوش منطقی ریاضی)

(فاطمه اسخ)

۲۶۰- گزینه «۲»

برای درست بودن عبارت صورت سؤال داریم:

$$(100 \circ + 10 \square + \circ) \times (10 \circ + \square) = 1000 \circ + 100 \square + 10 \circ + \square$$

$$\Rightarrow 1000 \circ^2 + 100 \circ \square + 10 \circ \square + 10 \square^2$$

$$+ 10 \circ^2 + \circ \square = 1010 \circ + 101 \square$$

با ادامه این الگو، تعداد مستطیل‌ها معلوم می‌شود:

$$11 + 7 + 6 + 5 + 4 + 3 + 2 + 1 = 39$$

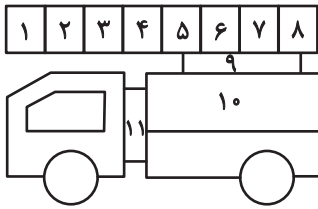

(هوش غیرکلامی)

(سیار ممبرنزار)

۲۶۹- گزینه «۴»

قسمت‌های مشخص شده:

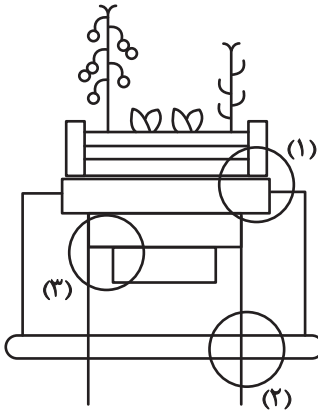

(هوش غیرکلامی)

(ممیدکنی)

۲۷۰- گزینه «۳»

قسمت‌های مشخص شده:

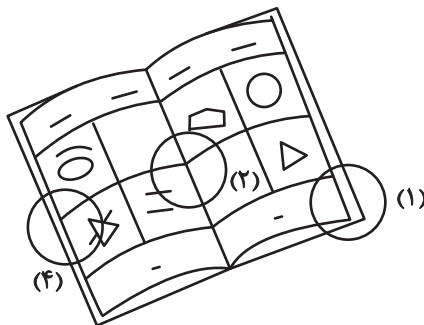

(هوش غیرکلامی)

(فاطمه اسخ)

۲۶۴- گزینه «۴»

با داده «الف» داریم:

$$2\Box + \bigcirc \geq 2\bigcirc + \Box \Rightarrow \Box \geq \bigcirc$$

که معلوم نیست  $\Box = \bigcirc$  است یا  $\Box > \bigcirc$

با داده «ب» نیز هیچ قیاسی بین  $\Box$  و  $\bigcirc$  نداریم، پس پاسخ گزینه «۴» است.

(هوش منطقی ریاضی)

(فاطمه اسخ)

۲۶۵- گزینه «۲»

از طریق یکان می‌توان به راحتی به پاسخ رسید:

$$\text{گزینه «۱»}: 1723 \times 1345 + 8745 - 2 \Rightarrow 3 \times 5 + 5 - 2 \Rightarrow 5 + 3 \Rightarrow 8$$

$$\text{گزینه «۲»}: 1231 + 234 \times 9872 - 20 \Rightarrow 1 + 4 \times 2 - 0 \Rightarrow 1 + 8 = 9$$

$$\text{گزینه «۳»}: 26798 + 3999 \times 573 - 45 \Rightarrow 8 + 9 \times 5 - 5 \Rightarrow 8 + 0 = 8$$

$$\text{گزینه «۴»}: 9898 \times 235 + 246 - 98 \Rightarrow 8 \times 5 + 6 - 8 \Rightarrow 46 - 8 \Rightarrow 8$$

(هوش منطقی ریاضی)

(فاطمه اسخ)

۲۶۶- گزینه «۴»

واضح است که کدهای C در شکل‌هایی است که پاره‌خطی اضافه دارند و کدهای B در شکل‌هایی است که پاره‌خط اضافه ندارند. همچنین A کد شکل‌هایی است که تعداد نقطه‌های دایره‌ای آن‌ها برابر است، D کد شکل‌هایی که دایره سمت راست آن‌ها بیش‌تر از دایره سمت چپ دارد و E شکل‌هایی که دایره سمت چپ آن‌ها نقاط بیش‌تری نسبت به دایره سمت راست دارد.



(هوش غیرکلامی)

(غریزاد شیرممدلی)

۲۶۷- گزینه «۴»

در دو شکل صورت سؤال، هاشورها به شکل

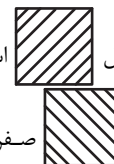

«صفر» دارند. هاشورهای دیگر به شکل



صفر ندارند. همچنین تفاوت دیگر شکل‌ها در جایگاه هاشور خورده است:

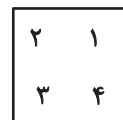

(هوش غیرکلامی)

(فاطمه اسخ)

۲۶۸- گزینه «۴»

یازده مستطیل در نگاه اول در شکل هست، اما از ترکیب مستطیل‌ها نباید غافل شد:

هفت تا  $\rightarrow (1,2), (1,2,3), \dots, (1,2,3,\dots,8)$

شش تا  $\rightarrow (2,3), (2,3,4), \dots, (2,3,4,8)$

⋮

**AzmoonFree.ir**



هرچی برای کنکور و امتحانات نهایی لازم  
داری رو کاملا رایگان برات فراهم میکنیم.

+

**پخش سوالات آزمون های آزمایشی**

**AzmoonFree.ir**

برای ورود به سایت کلیک کن